

ELEVADOR DE PASSAGEIROS



ELEVADOR DE PASSAGEIROS COM CASA DE MÁQUINAS



Fabricado de acordo com a norma ABNT NBR NM 207

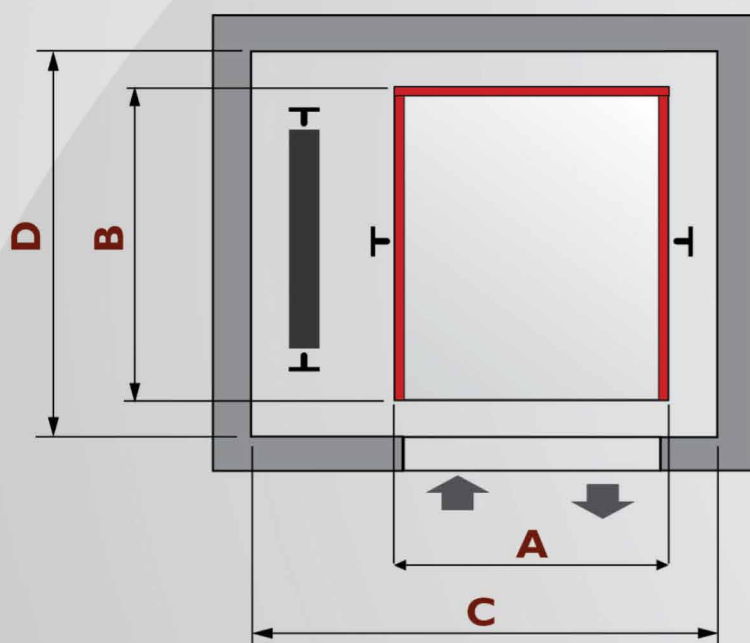

Vista de Planta

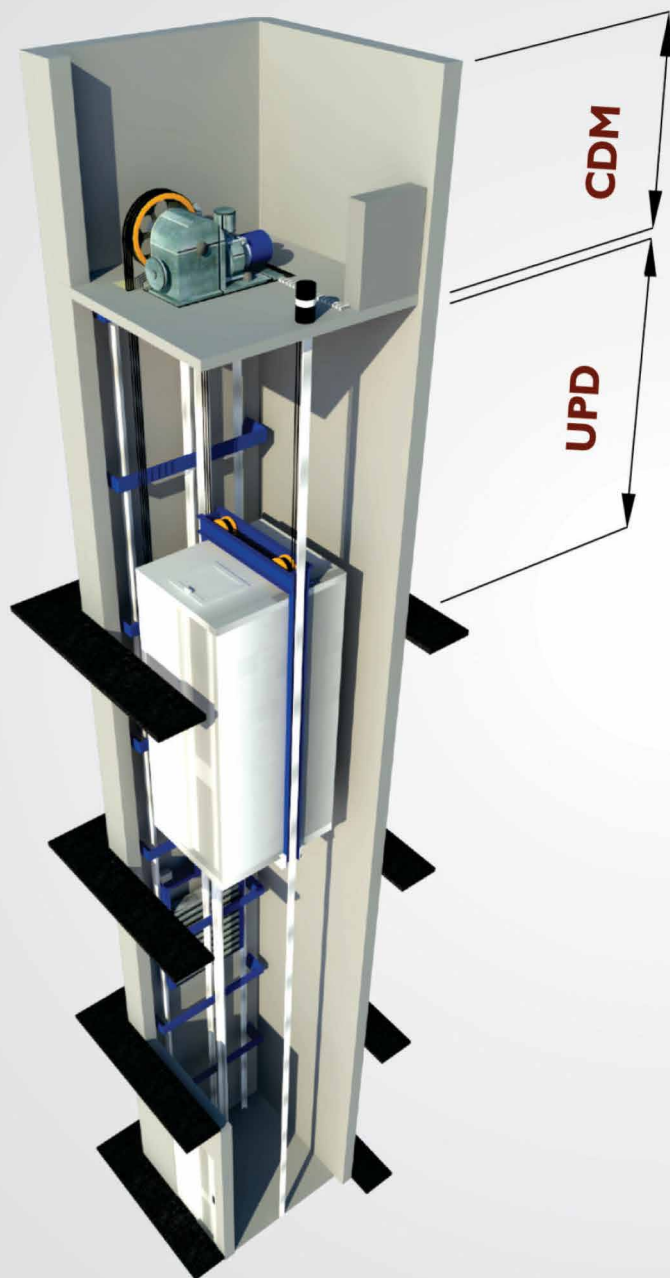

ELEVADOR DE PASSAGEIROS COM CASA DE MÁQUINAS (NORMA ABNT NBR NM 207)

MODELO	CAPACIDADE	VELOCIDADE	CABINA DO ELEVADOR			CAIXA DE CORRIDA				
			A	B	ALT	C	D	UPD	CDM	POÇO
CCM-3706	06 passageiros / 450 kg	45 m/min	100	120	210	155	145	370	200	110
CCM-3707	07 passageiros / 525 kg	45 m/min	100	130	210	155	155	370	200	110

ELEVADOR DE PASSAGEIROS COM CASA DE MÁQUINAS (NORMA ABNT NBR NM 313)

CCM-3708	08 passageiros / 600 kg	45 m/min	110	140	210	160	160	370	200	110
----------	-------------------------	----------	-----	-----	-----	-----	-----	-----	-----	-----

As informações deste catálogo podem ser alteradas sem aviso prévio. A Vertline Elevadores se reserva no direito de modificar projetos, medidas e dimensões dos seus equipamentos fornecidos e comercializados, cabendo ao cliente sempre confirmar tais informações antes de qualquer compra ou especificação dos nossos produtos em seu projeto.

ELEVADOR DE PASSAGEIROS SEM CASA DE MÁQUINAS



Fabricado de acordo com a norma ABNT NBR 16042

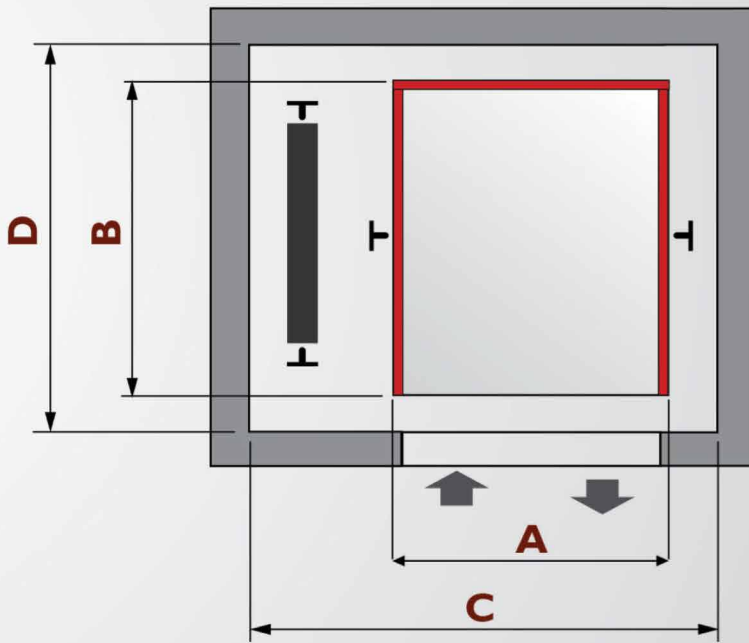

Vista de Planta

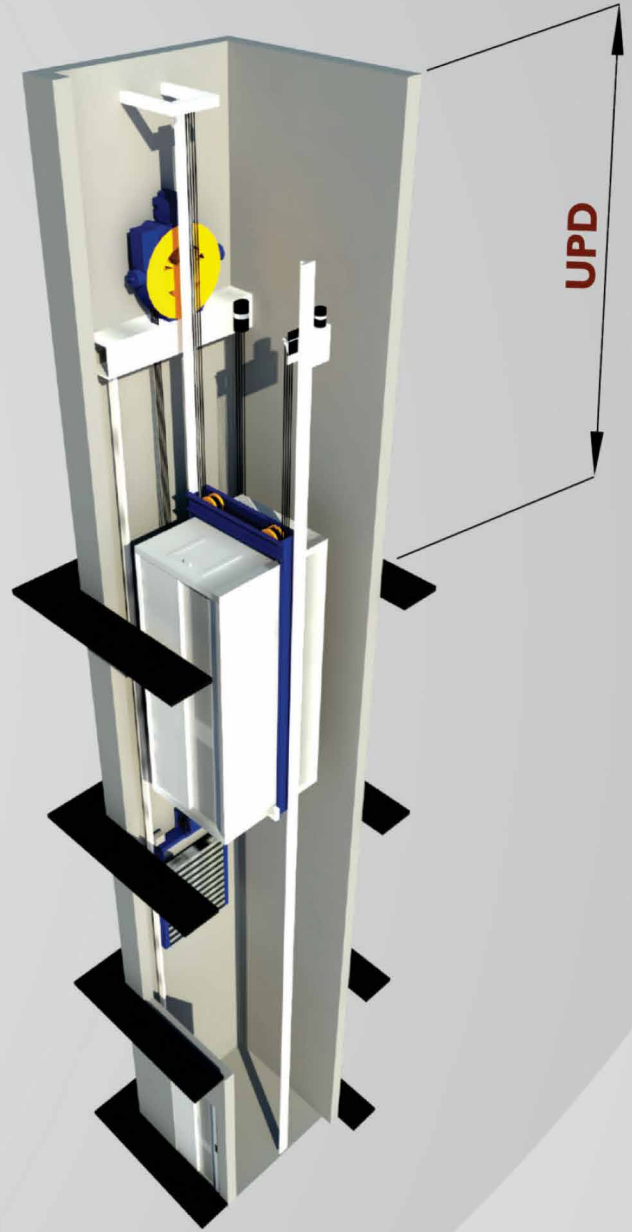

ELEVADOR DE PASSAGEIROS SEM CASA DE MÁQUINAS (NORMA ABNT NBR 16042)

MODELO	CAPACIDADE	VELOCIDADE	CABINA DO ELEVADOR			CAIXA DE CORRIDA				
			A	B	ALT	C	D	UPD	CDM	POÇO
SCM-4006	06 passageiros / 450 kg	45 m/min	100	120	210	155	145	400	N/A	110
SCM-3606	06 passageiros / 450 kg	45 m/min	100	120	210	155	145	360	N/A	110
SCM-4007	07 passageiros / 525 kg	45 m/min	100	130	210	155	155	400	N/A	110
SCM-3607	07 passageiros / 525 kg	45 m/min	100	130	210	155	155	360	N/A	110

ELEVADOR DE PASSAGEIROS SEM CASA DE MÁQUINAS (NORMA ABNT NBR NM 313)

SCM-4008	08 passageiros / 600 kg	45 m/min	110	140	210	160	160	400	N/A	110
SCM-3608	08 passageiros / 600 kg	45 m/min	110	140	210	170	165	360	N/A	110

* Medidas em centímetros.

* (N/A - Não se aplica)



www.vertline.com.br